



**Soluciones  
integrales para  
la industria**

**Somos parte  
de la cadena  
productiva de  
tu empresa**



# QUIENES SOMOS

Una empresa que cubre las necesidades MRO (Mantenimiento, Reparación y Operación) mas allá del refaccionamiento.

No vendemos productos, ofrecemos **SOLUCIONES**.

Nos enfocamos en ofrecer servicios de:



INSPECCIÓN Y REVISIÓN DE  
PARTES INSTALADAS



MEJORAS EN EL RENDIMIENTO  
DE PARTES Y EQUIPOS

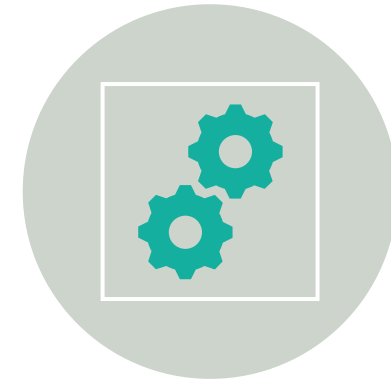

INTEGRACIÓN DE  
COMPONENTES

Mas de 12 Años de experiencia sirviendo de forma integral.

# NUESTRA OFERTA DE PRODUCTOS Y SERVICIOS

- **Distribución e integración de sistemas de transmisión de potencia**

Soluciones completas para la selección, suministro e implementación de componentes de transmisión mecánica.

- **Centro de diagnóstico y reparación de reductores**

Evaluación técnica, mantenimiento correctivo y preventivo para reductores de velocidad.

- **Centro de ensamble de bandas modulares**

Configuración personalizada y armado de bandas modulares para aplicaciones específicas en la industria.

- **Diseño y desarrollo de ingeniería**

Proyectos a la medida que integran innovación, eficiencia operativa y cumplimiento de normativas.

- **Renovación y modificación de transportadores**

Actualización tecnológica, adaptación a nuevos procesos y mejora de rendimiento en sistemas existentes.

- **Fabricación de equipos**

Fabricación de transportadores y componentes especializados, alineados a los requerimientos del cliente.



# DISTRIBUIMOS MARCAS DE CONFIANZA

SELECCIÓN CONFIABLE DE COMPONENTES GRACIAS AL  
RESPALDO DE NUESTROS REPRESENTADOS

**SEW**  
EURODRIVE

**SEID**<sup>®</sup>  
CADENAS DE INGENIERÍA

 SAFARI BELTING

**PII**<sup>®</sup>

 WEBSTER  
INDUSTRIES

*Martin*  
SPROCKET & GEAR, INC.

 BELTSERVICE  
CORPORATION

 RegalRexnord<sup>™</sup>

# Amplia experiencia en la industria

---

QUIMICA



TEQUILERA



CEMENTERA



BEBIDAS



AZUCARERA



FORRAJERA



AGROINDUSTRIA



ALIMENTICIA



MINERA



CARNICA



RECICLADO



AUTOMOTRI





Motorreductor tipo R  
Ejes Colineales  
Potencia: 0.12 a 1000hp



Motorreductor tipo FA  
Ejes paralelos  
Potencia: 0.12 a 1000hp



Motorreductor tipo K  
Flecha 90° engranes de acero  
Potencia: 0.12 a 750hp



Motorreductor tipo S  
Flecha 90° Corona y sin fin  
Potencia: 0.12 a 500hp

Equipo Planetario,  
motorreductor  
Con doble reducción

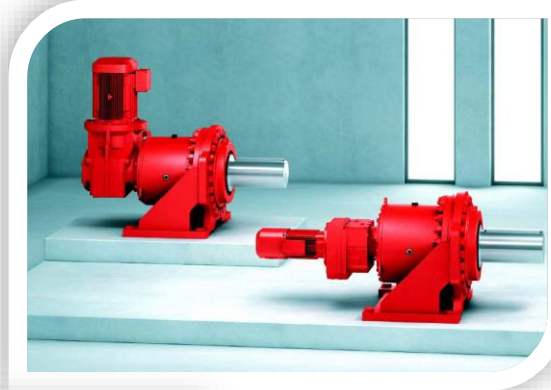

**VENTA DE SOLUCIONES PARA  
INDUSTRIA LIGERA Y PESADA**

**ALCANCE:**

- Homologación de marca
- Selección adecuada acorde a la aplicación
- Desarrollo de proyectos de ingeniería
- Selección adecuada para la aplicación adecuada
- Descuentos especiales para proyectos o sustitución de marca
- Soporte y asesoría técnica
- Certificados de autenticidad



Equipo Planetario,  
Flecha Hueca/Solida



Sistema de accionamiento mecatrónico  
**MOVIGEAR**

Equipo Serie X  
Eje Solido  
Redondo/Cuadrado



# Servicios preventivos y correctivos a reductores



## SERVICIO DE SOLUCIONES PARA ALTO TORQUE CON PERSONAL CALIFICADO

### SERVICIOS:

- Diagnóstico
- Servicio mecánico en planta
- Mantenimiento preventivo y correctivo
- Servicio en campo (Dependiendo de las condiciones)

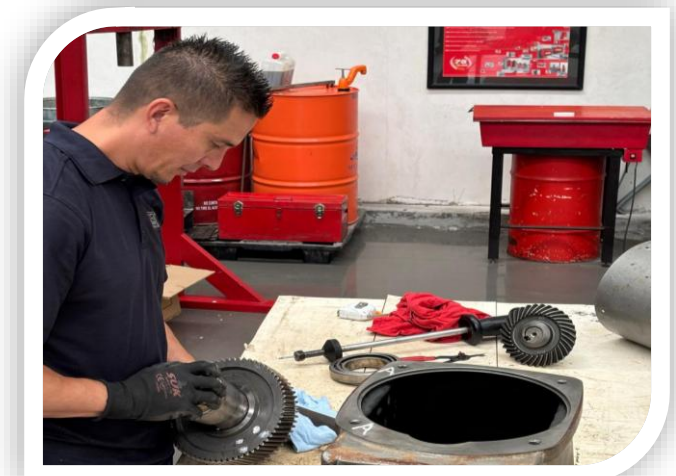
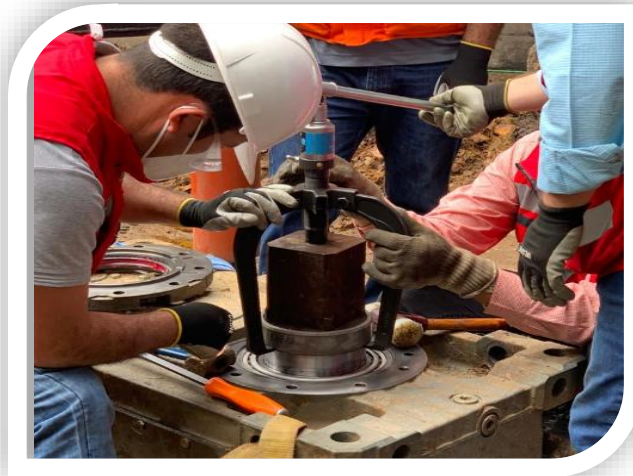

# Servicios preventivos y correctivos a reductores



**SERVICIO DE SOLUCIONES PARA INDUSTRIA LIGERA CON PERSONAL CALIFICADO**

**SERVICIOS:**

- Diagnóstico
- Servicio mecánico en planta
- Mantenimiento preventivo y correctivo
- Reparación en general
- Servicio en campo (Dependiendo de las condiciones)

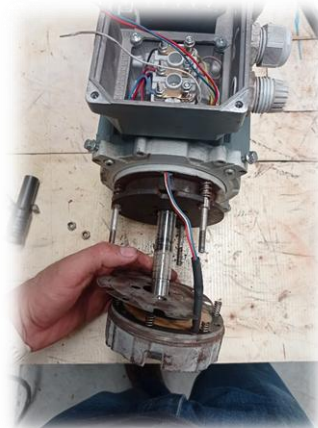
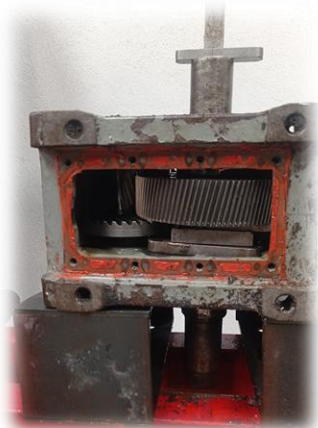



## SERVICIOS DE SOLUCIONES PARA INDUSTRIA EN GENERAL

Mediante la generación de acuerdos comerciales podemos ofrecer los siguientes servicios a su planta.

- Pólizas de mantenimiento.
- Visitas regulares para validación de estado de equipos.
- Diagnósticos definidos
- Reparaciones en tiempo y forma
- Stock de partes para mantenimientos.
- Stock de equipos críticos.
- Ahorros >50% reparación vs equipo nuevo

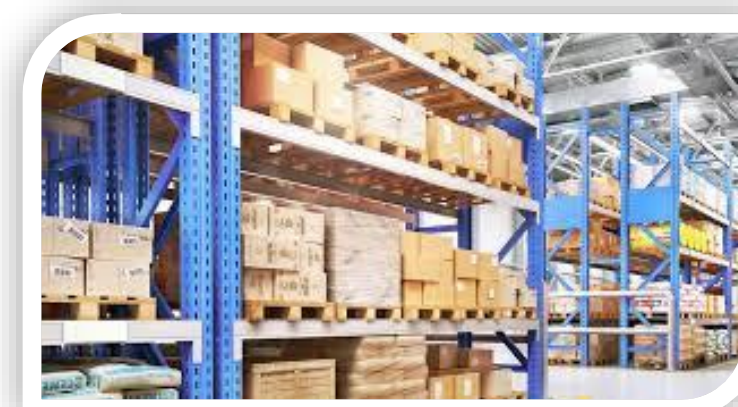
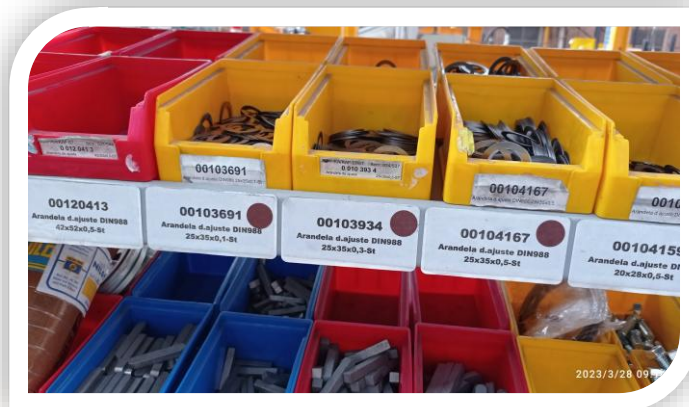

Certificados y avalados por SEW EURODRIVE



## SERVICIOS Y SOLUCIONES PARA TRANSPORTADORES EN LA INDUSTRIA DE ALIMENTOS Y BEBIDAS

- ULTRA-TUFF Material exclusivo en el mercado para áreas críticas de alto impacto y/o temperatura.
- Homologación de marcas como Intralox, Rexnord, Habasit, Uni, (La variación es dependiendo serie y modelo).
- Contamos con centro de ensamble (Los modelos y series pueden variar).
- Mejora en tiempos de entrega (Dependiendo modelo).
- Precios especiales por homologación y sustitución de marca.
- Desarrollo de proyectos de ingeniería.
- Soporte y asesoría técnica.
- Respaldados 100% por Chiorino Group Company.

Centro de ensamble con  
mano de obra calificada

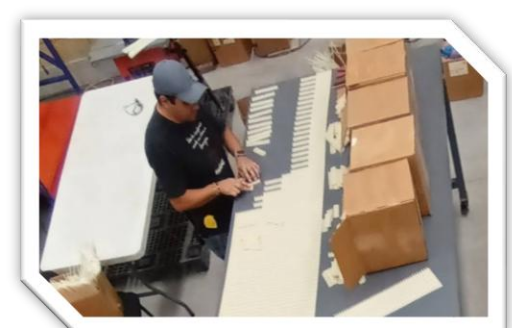

## Cadenas de ingeniería y agrícolas para industria pesada y ligera



### DIVERSIFICACIÓN EN CADENAS DE INGENIERÍA DE LÍNEA, IMPORTADAS DE USA, ASÍ COMO DE FABRICACIÓN ESPECIAL NACIONAL

Mediante la generación de acuerdos comerciales podemos ofrecer los siguientes productos de importación para suministro e integración.

- Diseño y fabricación especial de cadenas de ingeniería y aditamentos acorde a cada proceso.
- Importación de cadenas agrícolas con diversos números de serie para diferente tipo de industria.
- Fabricación y diseño de cadenas especiales tanto acero al carbón, forjadas e inoxidable.
- Sprocket de línea y fabricación especial para industria pesada y ligera.

**Respaldados por las siguientes marcas**



## Bandas transportadoras para industria pesada y ligera



### DIVERSIFICACIÓN EN BANDAS TRANSPORTADORAS PARA INDUSTRIA PESADA Y LIGERA

Mediante la generación de acuerdos comerciales podemos ofrecer los siguientes productos de importación para suministro e integración.

- Selección especial de Bandas transportadoras acorde a cada proceso.
- Selección adecuada de bandas para cada aplicación.
- Adecuación de aditamentos especiales dependiendo de la necesidad.
- Contamos con especialistas que nos ayuda a una mejor selección del producto.

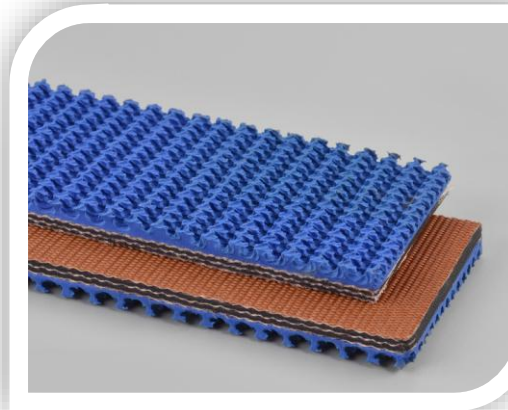
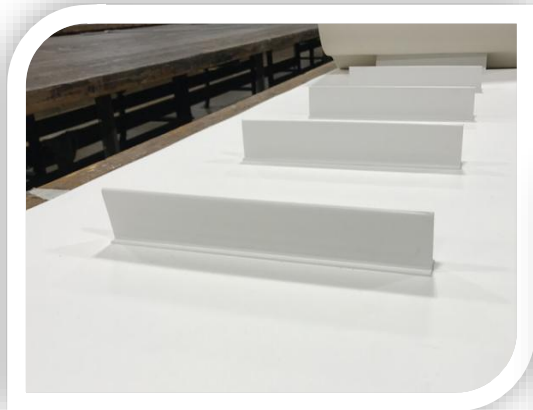

# Productos varios de transmisión de potencia

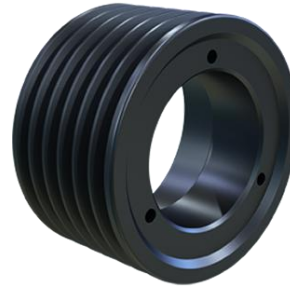

## SOLUCIONES EN TRANSMISIÓN DE POTENCIA PARA LA INDUSTRIA PESADA Y LIGERA

Mediante la generación de acuerdos comerciales podemos ofrecer los siguientes productos para suministro e integración.

- Selección de la refacción adecuada acorde a la necesidad del cliente.
- Piezas de fabricación especial y selección adecuada de cada componente.
- Distribución de productos varios como: Motores, Chumaceras de rodillos cónicos, Acoplamientos, Poleas, Clutches y frenos Magnéticos, Componentes para transportadores, etc.

Representando a marcas como:

**Martin**  
SPROCKET & GEAR, INC.

**RegalRexnord**

# Aplicación de nuestros productos en distintos proyectos

DISEÑO Y ACOPLAMIENTO DE REDUCTOR A  
MEZCLADORA DE ALIMENTO

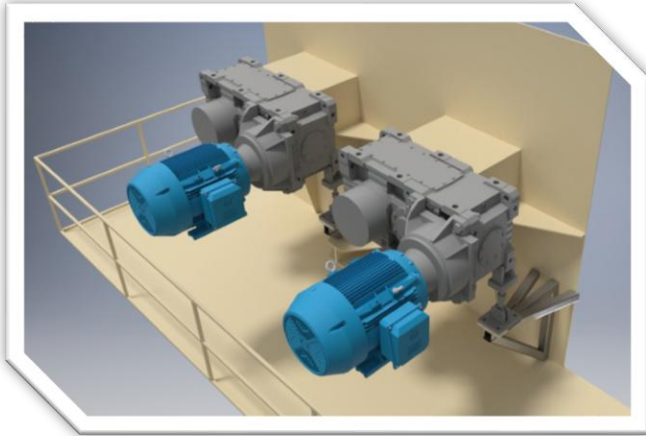

DISEÑO Y ACOPLAMIENTO DE REDUCTOR A  
TREN DE MOLIENDA DE AGAVE

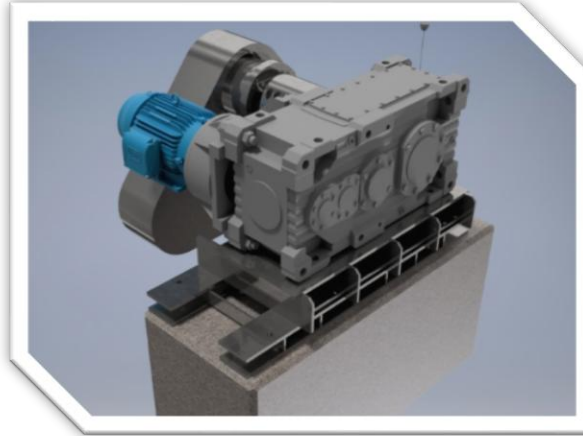

DISEÑO Y FABRICACION DE  
INTERCAMBIADOR DE CALOR



DISEÑO Y FABRICACION DE TANQUES DE  
ALMACENAMIENTO



DISEÑO Y FABRICACION DE  
TRANSPORTADORES

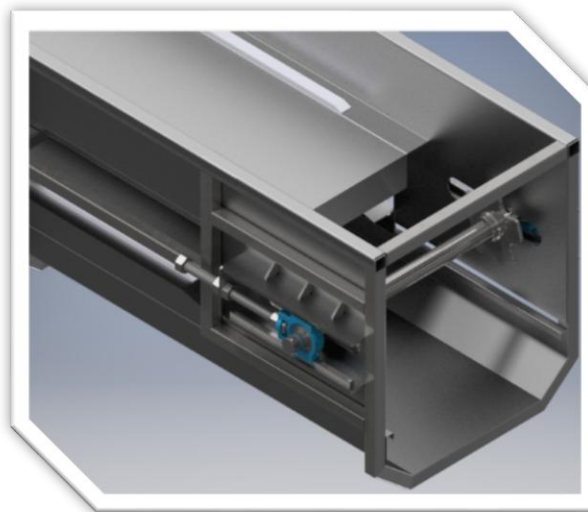

DISEÑO Y FABRICACION DE CANASTILLA  
PARA PIÑAS DE AGAVE

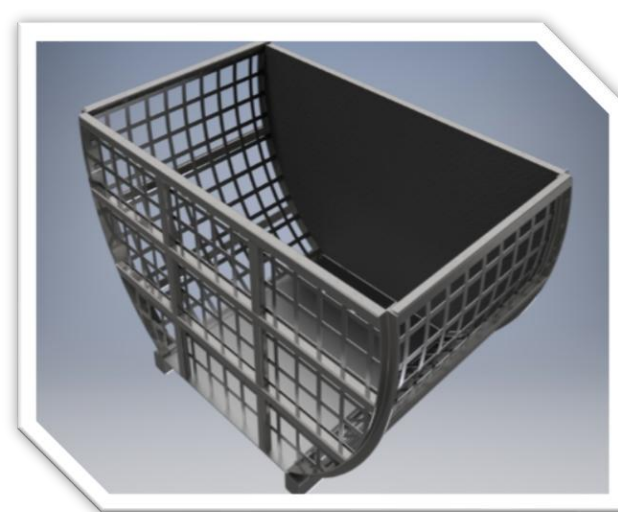

# Aplicación de nuestros productos en distintos proyectos

TUBERÍA PARA FLUIDO DE PLASMA, GRADO ALIMENTICIO



TRANSPORTADORES POR BANDA MODULAR PARA INDUSTRIA CARNICA



BASE Y ACOPLAMIENTO Y MONTAJE DE REDUCTOR EN  
MOLINO DE AGAVE



PLATAFORMA ELEVADA PARA TANQUE DE MEZCLADO  
INDUSTRIA CARNICA



ESCALERA DE ACCESO, INSTALACIÓN DE BARANDALES Y  
ELECTROMECAÁNICA PARA PRENSA EXTRUSORA



# Aplicación de nuestros productos en distintos proyectos

TRANSPORTADOR DE CADENA GRÚA  
PARA IZADO DE RESES

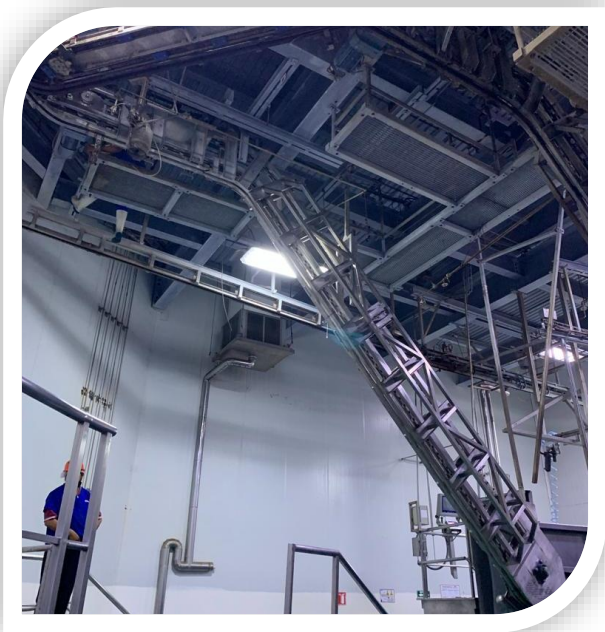

TRANSPORTADOR DE BANDA PARA MERMA DE CARTÓN  
Y BASE DE CONCRETO PARA PRENSA



TRANSPORTADOR DE BANDA PARA COSTALES DE HARINA  
DE PESCADO



BASES, ESTRUCTURA Y TRANSPORTADORES AEREOS PARA BAGAZO A CALDERA



# NUESTRA PROPUESTA DE VALOR INCLUYE



Optimización de costos en proyectos e integración de mejoras



Programas de refaccionamiento Justo a Tiempo, sin compromiso de compra



Expeditación de órdenes urgentes garantizando tiempos de respuesta ágiles



Garantía total en productos y servicios, respaldando la calidad y confiabilidad



Experiencia comprobada en el sector, con resultados tangibles



Certificaciones disponibles según los requerimientos específicos del cliente

## Servicio Post Venta

- Asesoría y asistencia técnica en instalación y configuración
- Capacitación efectiva para la selección y uso del producto
- Soporte técnico directo o vía fabricante
- La información disponible en CAD 3D, despiece, manuales e instructivos a solicitud.
- Seguimiento a nuestra soluciones

